

# KWARTAAL 2: Finansiële geletterdheid

## Eenheid 1: Rekenkundige begrippe

### Kernwoorde



Beskrywing	
• <b>Bespreek</b>	<b>Praat of skryf in besonderhede oor iets, gee verskillende idees en argumente oor die onderwerp</b>
• <b>Kapitaal</b>	Geld of eienaarskap van goedere
• <b>Bates</b>	Items van waarde
• <b>Kies</b>	<b>Besluit op die beste of mees korrekte opsie tussen baie opsies wat gegee is</b>
• <b>Identifiseer</b>	<b>Vind, benoem en noem</b>
• <b>Laste</b>	Skuld wat 'n besigheid of persoon moet betaal
• <b>Pas</b>	Pas een item by 'n ander item waarmee dit ooreenstem of waarmee dit verband hou
• <b>Navors</b>	<b>Vind, vertolk en pas inligting uit verskeie bronne toe</b>

• <b>Klassifiseer</b>	<b>Groeper dinge saam wat op die een of ander manier dieselfde is</b>
• <b>Beskryf</b>	<b>Gee die besonderhede en feite van iets in volsinne sonder om redes te gee</b>
• <b>Stel saam</b>	<b>Doen navorsing, versamel en sit inligting bymekaar</b>
• <b>Motiveer</b>	<b>Wys dat dit waar is deur redes te gee</b>
• <b>Staaf</b>	<b>Ondersteun of bewys wat jy sê deur redes en voorbeelde te gee</b>
• <b>Bereken</b>	<b>Werk uit deur 'n metode te volg</b>
• <b>Stel voor</b>	<b>Gee idees, oplossings of redes vir iets</b>
• <b>Finansiële instelling</b>	'n Plek wie se hoof funksie dit is om ander mense se geld veilig te hou
• <b>Bankkoste</b>	Die geld wat 'n finansiële instelling jou laat betaal vir die bestuur van jou geld
• <b>Internetbankdienste</b>	Om rekeninge te betaal, geld oor te plaas en geld te ontvang deur die internettuiste van jou bank
• <b>Kredietkaart</b>	'n Kaart wat jou toelaat om iets op skuld te koop
• <b>Kontantkaart</b>	'n Kaart wat jy kan gebruik om geld by 'n OTM te trek of kontant vir iets te betaal

• <b>Finansiële posisie</b>	Wat die waarde van die besigheid se bates minus die laste is
• <b>Finansiële resultate</b>	Die netto wins of verlies wat die onderneming vir die jaar gemaak het
• <b>Hersien</b>	<b>Kyk weer na iets ter voorbereiding van 'n toets of eksamen</b>
• <b>Onderskei</b>	<b>Wys hoe iets van iets anders verskil</b>

## Eenheid 1: Rekenkundige begrippe

### Jy weet reeds dat:

- Verskillende groepe in die samelewing verskillende behoeftes en begeertes het
- Huishoudings beide vervaardigers en verbruikers is
- Formele en informele besighede goedere en dienste bied om verskillende behoeftes en begeertes te bevredig
- Herwinning en hergebruik van goedere behoeftes en begeertes kan bevredig

## KAPITAAL

- As jy 'n **besigheid wil begin**, het jy **geld nodig**
- Die **geld** waarmee 'n **besigheid begin word**, word **kapitaal genoem**
- **Kapitaal** is die **geld** wat die **eienaar nodig het** om die **besigheid te begin en te bedryf**
- Die **eienaar kan ook dinge** soos 'n motor, rekenaar ens. in **sy besigheid sit**, dan **behoort hierdie items** aan die **besigheid**
- Dit **word dan eie kapitaal genoem**, omdat die **eienaar van sy eie besittings of spaargeld gee**
- Indien die **eienaar geld leen**, word dit **geleende kapitaal** genoem, want die **banke leen die eienaar geld** om sy **besigheid te begin**
- Die **lening** word oor 'n **sekere hoeveelheid maande terugbetaal**, deur die **besigheid** - 'n **spesifieke bedrag met rente** is **terugbetaalbaar**

## BATES

- **Alles** wat **aan 'n besigheid behoort**, word **bates genoem**, soos **geld in die bank, kasregister, motor, ens.**
- **Bates** is **besittings van die besigheid** wat in **kontant omgeskakel kan word**
- Die **eerste ding** wat 'n **nuwe besigheid moet doen**, is om 'n **bankrekening oop te maak**
- Die **geld in die bank** is dus die **eerste bate in die besigheid**
- Daar is **verskillende soorte bates**:
  - 1) *vaste bates*
  - 2) *bedryfsbates*

**1. Vaste bates:**

- ✓ **Vaste bates** is **besittings** wat vir **meer as 'n jaar nie gaan verander** nie

**1.1. Grond en geboue:** Sommige **besighede besit** die **gebou** waarin hulle sake doen, of **ander eiendom** as 'n **belegging**

**1.2. Voertuie:** Enige maatskappymotors, vragmotors, gespesialiseerde voertuie soos trekkers, graaftoestelle, laaigrawe, ens. wat die **besigheid nodig het**

**1.3. Toerusting:** **Alles** wat die **besigheid nodig het** om hul **produkte te vervaardig** of hul **dienste te lewer** soos rekenaars, drukkers, lessenaars, masjinerie ens.

**2. Bedryfsbates:**

- ✓ **Bedryfsbates** is **besittings** wat **tydens die verloop van 'n jaar verander**:

**2.1. Handelsvoorraad:** **Voltooide goedere, werk** wat **tans aan die gang** is en **grondstowwe** wat die **besigheid besit**. Bv. 'n kleremaatskappy se handelsvoorraad sal bestaan uit klaargemaakte klere, items wat nog voltooi moet word, asook grondstowwe soos materiaal, knope ens.

**2.2. Bankrekening:** Die **geld** wat in die **besigheid se bankrekening** is

**2.3. Kleinkas:** 'n **Klein hoeveelheid note en muntstukke** wat die **besigheid hou** om **klein aankope** (soos melk en suiker vir koffie) te doen en **kleingeld aan klante te gee**

**2.4. Handelsdebiteure:** Die **totale bedrag geld** wat **aan die besigheid geskuld word** deur die **verskillende debiteure**

**2.5. Vaste deposito:** 'n Soort **spaarrekening** wat **hoë rente** betaal, maar **streng voorwaardes** het ten opsigte van die **bedrag geld** wat **getrek kan word** en **hoe gereeld getrek** kan word

**LASTE**

- **Laste** is die **skuld** wat die **besigheid of individu moet betaal**
- **Skuld ontstaan** wanneer 'n **besigheid of persoon geld leen** of **goedere of dienste op krediet koop**
- **Besighede kan dikwels nie goedere kontant koop** nie en **koop op krediet** en **betaal oor 'n aantal jare af**
- **Besighede** moet **dikwels geld leen** vir **goedere** soos eiendom, masjinerie, afleweringsvoertuie of voorraad
- **Laste** kan op **verskillende maniere ontstaan**:
  - a) **Banklening:** Die bank leen vir jou geld, wat met rente teen 'n vasgestelde tyd terugbetaal moet word
  - b) **Bêrekoop:** Jy koop 'n item, betaal 'n deposito en betaal in paaiemente af tot die volle prys betaal is, dan kry jy die goedere
  - c) **Oortrokke rekening:** 'n Lening van die bank wat jou toelaat om meer geld te trek as wat jy in die rekening het

**1. Langtermynlaste:**

- ✓ Dit is **skuld** wat oor **meer as 12 maande terug betaal word**
- ✓ Dit **sluit verbande, terugbetaling van motorlenings** en **langtermynbanklenings** in

**2. Bedryfslaste:**

- ✓ Dit is **skulde** wat **binne 'n jaar terugbetaal** moet word, soos **klererekening** of 'n **bankoortrekking**

## INKOMSTE

- **Inkomste** is die **betaling** wat **mens ontvang** deur **jou tyd te verkoop**, 'n **diens te lewer** of om jou **geld te belê**
- Dis **geld** wat **inkom**
- 'n **Salaris of loon** is **betaling vir** die **arbeid** wat **jy aan 'n werkgewer lewer**
- Die **rede waarom mens 'n besigheid begin**, is om **geld te maak**
- 'n **Dienonderneming** is 'n **besigheid** wat **inkomste genereer deur diens te lewer** bv. 'n verwer wat geboue te verf, of 'n dokter wat pasiënte behandel
- 'n **Kleinhandelonderneming** is 'n **besigheid wat inkomste genereer** deur **goedere te verkoop** of **daarmee handel te dryf**, soos 'n klerewinkel wat klere verkoop of 'n supermark wat kos en huishoudelike goedere verkoop

## UITGAWES

- **Uitgawes** is die **geld wat jy bestee** om **goedere of dienste te koop** wat **deur iemand anders gelewer word**, soos:
  - a) 'n maaltyd in 'n restaurant
  - b) kruideniersware
  - c) skoolgeld
  - d) mediese rekeninge
  - e) elektrisiteit
- In **besighede werk dit dieselfde** – om **inkomste te genereer** moet 'n **besigheid vir sekere dinge betaal**, soos:
  - 1) *Huur* (as hul nie 'n perseel het nie)
  - 2) *Salarisse of lone* vir die mense wat daar werk
  - 3) *Skryfbehoeftes*
  - 4) *Water en elektrisiteit*



### Pasop! Dink mooi!

- Moenie deurmekaar raak met bates en uitgawes nie
- Kom ons vat 'n pen as 'n voorbeeld
- Vir 'n kleremaker of 'n fabriek sal 'n pen 'n uitgawe wees, dit val onder skryfbehoeftes en as die pen klaar gebruik is sal hulle dit weggooi. Hulle maak dus geen inkomste uit die pen uit nie
- Maar vir 'n plek soos PNA of CNA sal 'n pen 'n bedryfsbate wees, aangesien dit hulle besigheid is om penne te verkoop en so inkomste te verdien
- Lees mooi wat die vraag vra en waarmee die besigheid handel dryf

## WINSTE

- Die **doel van 'n besigheid** is om **meer geld te maak** (wins) as **wat jy sou gemaak het** met 'n **ander tipe belegging**
- 'n **Wins** is as die **inkomste meer is as die uitgawes**
- Bv. **Inkomste R 12 000 – Uitgawes R 8 000 = Wins R 4 000**

## VERLIESE

- 'n **Besigheid ly 'n verlies** wanneer die **uitgawes hoër is as die inkomste**
- Bv. **Inkomste R 8 000 – Uitgawes R 10 000 = minus R 2 000** wat beteken **hy maak 'n verlies van R 2 000**
- 'n **Eienaar** sal die **redes vir die verlies moet ondersoek**, soos **byvoorbeeld** om **telefoonkoste te besny** deur e-posse te stuur. Hy moet dus sy **uitgawes minder maak**
- Die **eienaar moet maniere vind** om **inkomste te verhoog**, soos om **meer te adverteer** sodat **meer mense van sy produk weet**

→ Die **filum Artropode** word **in vier klasse verdeel**:

**KLAS SKAALDIERE** (soos krappe, krewes en houtluise)

- **Vyf paar geledede pote**
- Haal deur **kieu asem**
- Het **twee pare voelhorings** (antenne)
- Het **geen vlerke** nie en **leef in water**
- **Liggaam bestaan** uit twee dele: **die kop** en **agterlyf**
- Het 'n **skerm oor die voorkant** van **hulle liggame**



**KLAS SPINAGTIGES** (soos spinnekoppe, bosluise en skerpioene)

- **Vier tot tien pare geledede pote**
- Haal deur keue, wat **boeklonge** genoem word, **asem**
- Het **geen vlerke** nie en **leef op land**
- **Liggame bestaan** uit twee dele: **kop** en **agterlyf**



**KLAS VEELPOTIGES** (soos honderdpote en duisendpote)

- **Meer as 10 pare pote**
- **Lang liggame** wat **in segmente verdeel** is
- **Liggame bestaan** uit twee dele: **kop** en **lyf**
- Het **geen vlerke** nie en **leef op land**



**KLAS INSEKTE** (soos miere, sprinkane en vlieë)

- Hulle is die **suksesvolste groep diere op aarde**
- Hulle het **drie pare geledede pote**
- **Twee pare vlerke**
- **Een paar voelhorings**
- Haal **deur trachea asem**
- **Liggaam bestaan** uit drie dele: **kop**, **bors** en **agterlyf**



### 1.1. *Filum Molluske / Weekdiere* – waaronder slake, naakslakke, pylinkvisse en seekatte

- ★ **Weekdiere** is **diere met sagte lywe sonder segment**
- ★ Hulle het soms 'n **skulp of dop**, soos **slakke** en **soms geen dop** nie, soos **naakslakke**
- ★ Hulle het **geen bene** nie en **party**, soos die **pylinkvis**, het **tentakels**
- ★ **Seekatte** is ook **weekdiere**
- ★ Die **meeste weekdiere leef in water** en 'n **paar leef op land**



*Naakslak*



*Slak*



*Mossel*



*Seekat*



*Inkvis*

*Voorbeelde van die filum Molluske*



## Vinnige feite – Filum Arthropoda, geleedpotiges

Klas	Insekte	Veelpotiges	Spinagtiges	Skaaldiere
Voorbeeld	Sprinkaan	Duisendpoot	Spinnekop	Krap
Habitat	Land	Land	Land	Water
Liggaamsbou	Bestaan uit: ☞ Kop ☞ Bors ☞ Agterlyf 3 pare gelede pote 2 paar vlerke 1 paar voelhorings	Bestaan uit: ☞ Kop ☞ Lyf Meer as 10 pare pote Lang liggame – in segmente verdeel Geen vlerke	Bestaan uit: ☞ Kop ☞ Agterlyf 4 to 10 paar gelede pote Geen vlerke	Bestaan uit: ☞ Kop ☞ Agterlyf 2 Pare voelhorings Geen vlerke Skerm aan voorkant van liggaam 5 Paar gelede pote
Respirasie-metode	Deur tragea	Deur tragea	Boeklonge	Kieue

## DIVERSITEIT VAN PLANTE

- Dis **onmoontlik** om **lewe sonder 'n plant** voor te stel
- **Plante** is die **produsente in enige ekosisteem**, want hulle **produseer organiese voedsel** wat **ander organismes kan eet**
- **Byna alle plant is groen**, omdat hulle **chlorofil** bevat wat hulle vir **fotosintese** gebruik
- Net soos diere, word **plante** ook **in verskillende groepe geklassifiseer**
- Die **twee hoofgroepe plante** is:
  - 1) **Saadplante**
  - 2) **Saadlose plante**

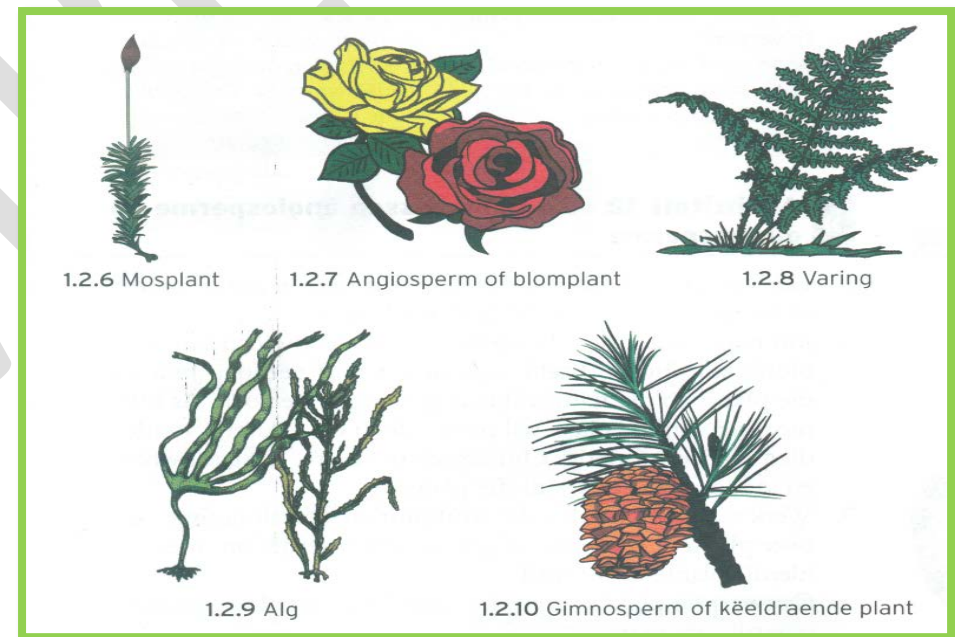

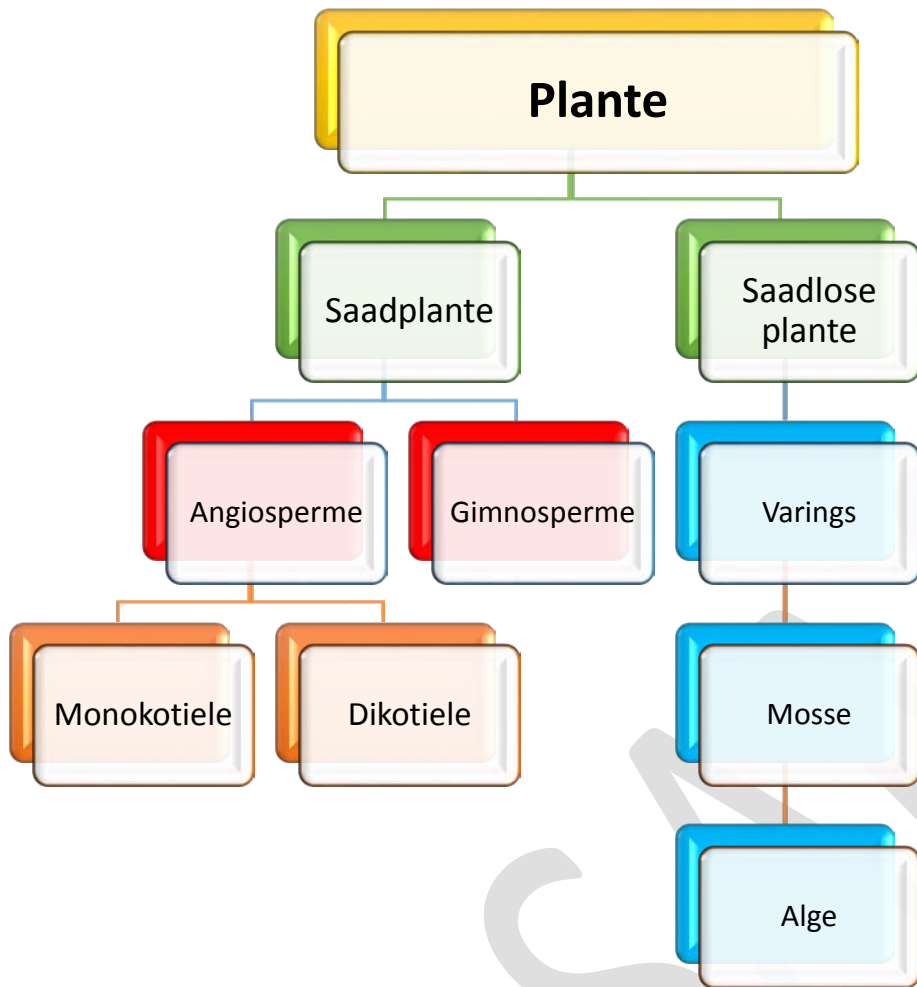

 **Vinnige feite**

Angiosperme		
	Eensaadlobbiges (monokotiele)	Tweesaadlobbiges (dikotiele)
<b>Voorbeeld</b>	Gras	Boontjieplant
<b>Wortelstelsel</b>	Primêre wortel gaan op vroeë stadium dood Bywortelstelsel of veselagtige wortelstelsel ontwikkel	Penwortelstelsel Sywortels ontwikkel uit penwortel
<b>Stingels</b>	Onvertak Sag en groen Kruidagtige stingels	Vertak Breër Houtagtige stingels
<b>Blare</b>	Eenvoudige, smal, parallelgenerfde blare Basale skede wat stingel vasklem	Breë netgenerfde blare Meeste het blaarsteel
<b>Blomme</b>	Slegs een blaarkrans Blomdele in veelvoude van drie gerangskik	Twee kranse Veelvoude van vier of vyf

### 1. Nie-saaddraende plante of spoordraende plante

- ✓ 'n **Spoor is 'n voortplantingstruktuur** net soos 'n saad, maar dit verskil op baie maniere
- ✓ **Mosse, alge en varings** is **voorbeelde van plante wat spore vorm en nie sade nie**
- ✓ In die **volgende tabel** kan ons die **verskille sien tussen sade en spore**:

SADE	SPORE
✓ <i>Berg baie voedsel</i> in hulle <i>kotiele/saadlobbe</i>	✓ Het <i>geen kotiele/saadlobbe</i> nie en <i>berg baie min of geen voedsel</i> nie
✓ <i>Vorm na bevrugting</i>	✓ <i>Bevrugting</i> vind plaas <i>nadat die spoor ontwikkel het</i>
✓ <i>Baie groter</i> en kan <i>gesien</i> word	✓ <i>Baie klein</i> en kan <i>net onder 'n mikroskoop gesien</i> word
✓ <i>Meersellig</i> en bevat 'n <i>embrio</i>	✓ <i>Eensellig</i> en het <i>nie 'n embrio</i> nie
✓ Sade is <i>in die vrugbeginsel of keëls</i> van die plant. Dit word dus <i>beskerm</i>	✓ Spore is <i>naak</i> en word <i>nie deur enigiets omhul</i> nie
✓ Word deur <i>hoër plante</i> , soos die blomplante gevorm	✓ Word deur <i>meer primitiewe plante</i> , soos <i>alge, mosse en varings</i> gevorm



## Eenheid 2: Sketskaarte en verduideliking van roetes

### Sketskaarte om roetes aan te dui

- Jy moet **sekere stappe volg** wanneer jy 'n **kaart teken** om die **roete van een plek na 'n ander aan te toon**
- Kyk na die **onderstaande voorbeeld van 'n sketskaart**:

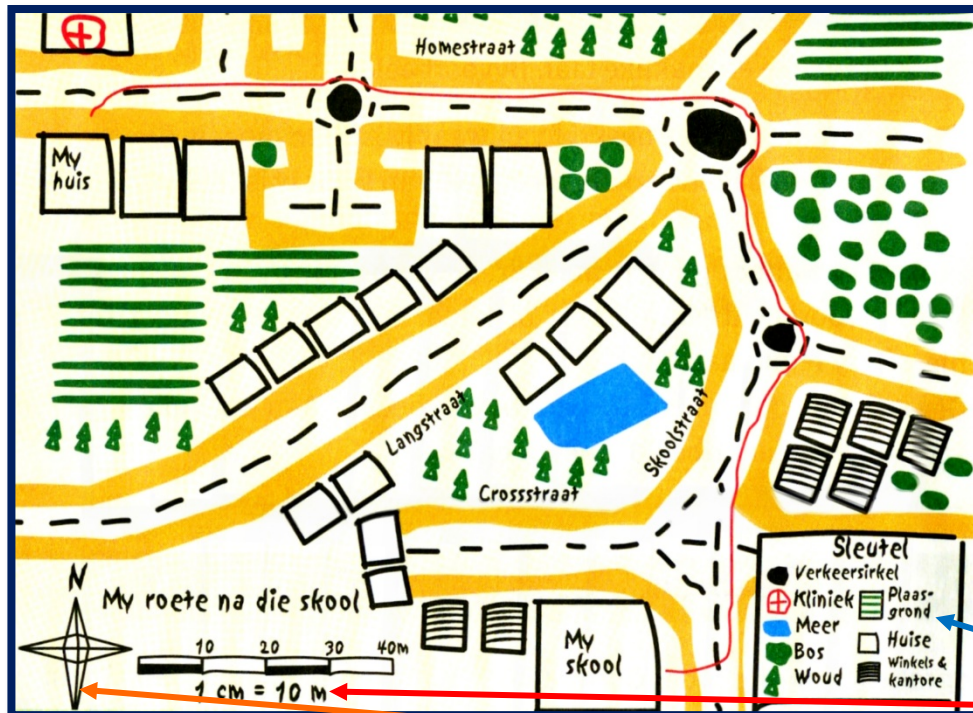

- Stappe om te volg** om 'n **sketskaart te teken**:

#### 1. Stap 1

- 'n **Sketskaart word geteken** soos jy die gebied uit die lug uit sou sien as jy daaroor sou vlieg
- Besluit oor die bakens** wat jy op jou kaart wil aanteken en besluit op jou terreingrense m.a.w. die gebied wat al die belangrike bakens insluit

#### 2. Stap 2

- Teken 'n blok op jou papier** wat al die bakens bv. jou skool, hospitaal of 'n parkie, **insluit** wat jy wil aanteken

#### 3. Stap 3

- Meet die afstand tussen jou terreingrense**
- Skryf die afstand neer**, want dit gaan jou help wanneer jy 'n **skaal moet gee**

#### 4. Stap 4

- Teken jou bakens rofweg** in op jou kaart
- Meet die posisie van jou bakens** van die naaste kant van jou terreingrens en merk hierdie afmetings in potlood op jou kaart
- Dit sal jou **weereens help** as jy die **skaal moet verskaf**

#### 5. Stap 5

- Na veldwerk, teken jou kaart akkuraat op skaal** en op skoon papier oor
- Merk die kaart duidelik** en onthou om die **volgende in te sluit**:

- 'n Skaal
- 'n Sleutel
- 'n Rigtingwyser

# Kwartaal 2: Module 4: Die Trans-Atlantiese slawehandel

## EENHEID 4: Die impak van die Trans-Atlantiese slawehandel op slawe

Maak seker jy verstaan jou kernwoorde!

### Woordeskat

	Beskrywing
• <b>Opstand</b>	Wanneer mense in 'n land teen hul eie regering veg of rebelleer
• <b>Gehoorzaam</b>	Om te doen wat iemand vir jou sê om te doen
• <b>Kultuur</b>	Die gebruike, idees en lewenswyse van 'n groep mense of 'n land
• <b>Veiling</b>	'n Verkoping of vendusie waar goed verkoop word aan die persoon wat die meeste geld daarvoor betaal
• <b>Swaarkry</b>	Probleme en moeilikheid
• <b>Uitoorlê</b>	Om iets slimmer as iemand anders te doen om 'n voorsprong te kry
• <b>Onwettig</b>	Teen die wet
• <b>Muitery</b>	Wanneer matrose weier om die mense in bevel van hul skip te gehoorzaam
• <b>Moerasse</b>	Vleie of vleilande
• <b>Afskaffers</b>	Mense wat probeer om 'n wet of stelsel amptelik te beëindig
• <b>Afgeskaf</b>	Iets deur wetgewing stop of beëindig

• <b>Arsenaal</b>	'n Stoor vol wapens en ammunisie
• <b>Hoogverraad</b>	Om saam te sweer om die regering omver te werp op 'n onwettige wyse, wat dikwels gewelddadig is (iemand wat skuldig is aan hoogverraad word 'n verraaiër genoem)
• <b>Martelaar</b>	Iemand wat sterf vir 'n saak

## EENHEID 4: Die impak van die Trans-Atlantiese slawehandel op slawe

- **Slawe is besit** deur die **plantasie-eienaar**, wat **kos, behuising en klere verskaf** het – hulle is **nie betaal nie**

### HOE WAS DIT OM 'N PLANTASIESLAAF IN DIE AMERIKAANSE SUIDE TE WEES?

- Dit was vir die **meeste slawe** 'n **baie moeilike lewe op die plantasies**
- **Sommige** het **as huisslawe gewerk**, maar die **meerderheid van die slawe** het op **landerye gewerk** waar die **werk swaar was**
- Hulle het vir **ses dae 'n week gewerk** van **sonop tot sononder** en **soms langer**
- Daar was **selfs van die kinders verwag** om **in die landerye te help**
- **Slawe** het ook **geen regte gehad** nie – hulle is **as eiendom beskou**
- Hulle is **besit deur iemand** wat **hulle kon behandel net soos hulle wou**
- **Slawekodes** was **wette** wat die **lewens van slawe beheer** het
- Hulle is **nie toegelaat om te leer lees of skryf** nie
- Hulle kon ook **nie sonder toestemming die plantasies verlaat** nie



'n Foto van 'n slaaf met littekens van 'n sweep

- **Slawe** is **soms baie sleg behandel** en is **gestraf** as hulle **enigiets gedoen het** waarvan die **eienaar nie gehou het nie**
- Hulle is **baie wreed gestraf** as hulle **probeer wegloop** het
- **Hierdie slaaf** het **lelike littekens**, omdat hy **met 'n sweep geslaan** is **toddat die vel op sy rug oorgebars** het



Foto van slawe buite hul hutte

- Die **meeste plantasieslawe** het gebly in **hutte** wat **oorvol** en **baie warm in die somer** en **ysig koud in die winter** was
- Hulle het **dikwels siek geword** en **baie het nie lank geleef** nie

- **Soms** het die **huisslawe** 'n **goeie verhouding ontwikkel** met die **eienaars en hul kinders**
- Hoewel daar **nie wette was** wat die **slawe teen mishandeling beskerm nie**, is **nie alle slawe sleg behandel** nie

#### 1. **Slawekultuur in liedere en stories**

- ✓ **Slawe** het deur **hulle musiek, liedere en dans probeer** om hulle **Afrika-kultuur te behou**
- ✓ Hulle het **liederes gesing** terwyl hulle **gewerk het**
- ✓ **Party vertel** van hulle **vertroue in God** en hul **geloof dat hulle probleme sal ophou** wanneer **hulle sterf**
- ✓ Hulle **het tromme en musiekinstrumente gemaak**
- ✓ **Op sommige plantasies** was **tromme nie toelaatbaar** nie – die **eienaars was bang** dat die **slawe dit sou gebruik om boodskappe te stuur** of om 'n **slawe-opstand te begin**
- ✓ **Slawe** het **verskillende Afrika kulture vermeng** om 'n **nuwe een te begin**
- ✓ **Slawe** het 'n **nuwe kultuur begin** deur **verskillende Afrika-kulture te meng**
- ✓ **Een van die instrumente** wat hulle **na Amerika** toe geneem het, was die **banjo**

- ✓ **Baie moderne vorms van musiek** kom van die musiek van die slawe in Amerika, veral jazz en blues
- ✓ **Sommige slawe** is deur hul eienaars gedwing om kerk toe te gaan
- ✓ **Hulle het gehoop** dat dit die slawe sou leer om gehoorsaam te wees en dat dit hul eie godsdienste sou uitroei – dit het nie gewerk nie, want die slawe het die Christendom vertolk op 'n wyse wat hulle laat glo het dat hulle verdien om vry te wees
- ✓ Hulle het liedere gesing oor hemel toe gaan, maar daarmee het hulle ook bedoel om vry te wees van slawerny
- ✓ **Uittreksel van 'n slawelied:**

*“Wanneer ons hemel toe gaan  
Sal daar nie meer slawe wees nie  
Ons sal gou-gou vry wees  
As die Vader ons hui toe roep”*
- ✓ **Slawe** het hulle eie kultuur ontwikkel – 'n vermenging van hul verskillende Afrika-tradisies en nuwes wat hulle uit hul lewe in Amerika aangeleer het
- ✓ **Ball** was 'n slaaf wat by 'n veiling van sy ma en susters geskei is toe hy net vier jaar oud was
- ✓ **Baie later in sy lewe** het hy ontsnap en na die Noorde gegaan
- ✓ **Sy verhaal van sy lewe as 'n slaaf** is een van die beste beskrywings wat ons het van die ondervindings van slawe
- ✓ **In dié uittreksel beskryf Charles Ball** 'n aandjie van stories vertel en sang:

Daardie nag is daar tot amper dagbreek op die banjo gespeel en gesing en gedans. Die ou mense het ritmies hande geklap of gesit en stories vertel, waarvan die meeste oor Afrika was en oor bose geeste, wonderwerke en moorde gegaan het.

*Bron: Uittreksel van Charles Ball and American Slavery (1993)*

- ✓ **In Amerika** word vandag nog baie stories oor *Brer Rabbit* (Broer Hasie) aan die kinders vertel – hierdie stories is deur slawe uit Afrika na Amerika geneem:

*“Brer Rabbit”-stories* was 'n manier waarop slawe oor hul swaarkry kon praat, omdat *Brer Rabbit* altyd sy teenstanders uitoorlê het. Nie alleen het hy diegene wat groter as hy is, koudgesit nie, maar hy het ook die draak gestee met hulle. Om *“Brer Rabbit”-stories* te vertel, was 'n manier vir slawe om te rebelleer sonder om by hul baas (hul eenaar) in die moeilikheid te raak. *Brer Rabbit* het hulle hoop gegee dat hulle ook eendag hul omstandighede te bowe sou kom.

*Bron: Uittreksel van [www.rabbitworldview.com/brerrabbit/php](http://www.rabbitworldview.com/brerrabbit/php)*

## Weerstand teen slawerny



As **slawe weggeloop** het, het hul **eienaars advertensies geplaas** waarin hulle **belonings aangebied** het vir **enigeen** wat hulle terugbring

- Sommige slawe het **probeer weghardloop** na plekke waar slawerny **onwettig** was
- Dit was **egter baie moeilik** en hulle is **gewoonlik gevang**
- Hulle was **dan kwaai gestraf** omdat hulle **probeer ontsnap** het
- **Op sommige plekke** het **wegloperslawe** daarin geslaag om **klein gemeenskappies** in die bosse op die been te bring
- **Een groep wegloperslawe** het in die **moerasse** naby **New Orleans** gebly
- Hulle het **gejag om vleis te kry** – die **vleis** is ook **soms verruil vir ander kos** by slawe op die plantasies
- Al het **nie baie slawe daarin geslaag om te ontsnap** nie, het die **meeste onopsigtelik weerstand gebied** deur die **volgende te doen**:
  - 1) Hulle het **opsetlik stadig gewerk**
  - 2) **Voorgegee** dat hulle **nie verstaan** wat hulle **veronderstel is om te doen** nie
  - 3) Hulle het **gereedskap gebreek**
  - 4) **Geboue** aan die **brand gesteek**
  - 5) **Voorgegee** dat hulle **siek of beseer** is, sodat hulle nie kon werk nie
  - 6) **Sommige wou nie meer lewe** nie
  - 7) **Ander** het **te veel alkohol gedrink**
  - 8) **Sommige** het **selfs hulle eienaars aangeval of doodgemaak** – maar dit het **baie min gebeur**, omdat die **slawe streng beheer** was

## 1. Nat Turner se opstand 1831



'n Kunstenaarsvoorstelling van Nat Turner se gevangenneming

- Daar was **meer as 200 slawe-rebellies** in die **Amerikaanse Suide**
- **Almal is onderdruk** en die **slawe is wreed gestraf**
- **Een van hierdie rebellies** is **gelei deur Nat Turner**, 'n slaaf in Virginië
- **Hy kon lees en skryf** en was 'n **prediker in sy kerk**
- **Hy het geglo** dat **hy deur God gekies** is om 'n **rebellie te lei**
- **Een nag in 1831** het **hy en ses ander slawe** in **sy eenaar se huis gegaan** – hulle het die **eenaar en sy familie vermoor**
- **Meer as 60 ander slawe** het **by Turner se groep aangesluit** en **ander slawe-eienaars en hul gesinne vermoor** – altesaam is **ongeveer 70 mense vermoor**
- **Nat Turner het gehoop** dat **dit 'n groot slawe-opstand dwarsoor die Suide sou laat ontstaan**, maar die **regering** het **gou 3 000 soldate gestuur** en **hulle hoop verpletter**
- **Almal wat in opstand gekom** het, is **doodgemaak**, asook **100 onskuldige slawe**
- **Turner** het vir **ses weke weggekrui** voordat hy **gevang** is
- **Hy is verhoor** en **ter dood veroordeel**
- **Die opstand** het **slawe eienaars baie bang gemaak** en **strenger wette** is **aanvaar om slawe te beheer** – na hierdie opstand het die **lewe in die Amerikaanse Suide** nog moeiliker geword vir slawe

# KWARTAAL 1: MUSIEK

## Eenheid 1: Musiekgeletterheid

### Musiekluister, Uitvoering en Musiekskepping

#### Woordeskat

Maak seker jy verstaan jou kernwoorde!

Beskrywing	
• <b>Noot</b>	Die simbool van 'n musikale klank
• <b>Toonleer</b>	Rangskikking van note van laag na hoog of hoog na laag
• <b>Notebalk</b>	Vyf lyne waar note op lyne of in spasies geskryf word
• <b>Toonhoogte</b>	Die posisie van 'n musikale klank
• <b>Letternaam</b>	Die alfabetiese letter waarmee die spesifieke noot benoem word

## Eenheid 1: Musiekgeletterheid

### Musiekluister Uitvoering en Musiekskepping

Voor ons begin:

In hierdie eenheid sal jy leer oor die diskantsleutel en lettername. Jy sal ook na die musiek luister, dit sing en ontleed

#### MUSIEKGELETERDHEID:

##### 1. Lettername:

- ✓ **Musiek** bestaan uit die rangskikking van klanke van verskillende lengtes en verskillende toonhoogtes in 'n spesifieke patroon
- ✓ Die **tonika-solfastelsel** (of net solfa) word gebruik om name aan note te gee, sodat dit makliker gesing word
- ✓ Hier is 'n voorbeeld van 'n toonleer met elke noot se solfa-naam onderaan
- ✓ **Do** is die basis noot van die toonleer

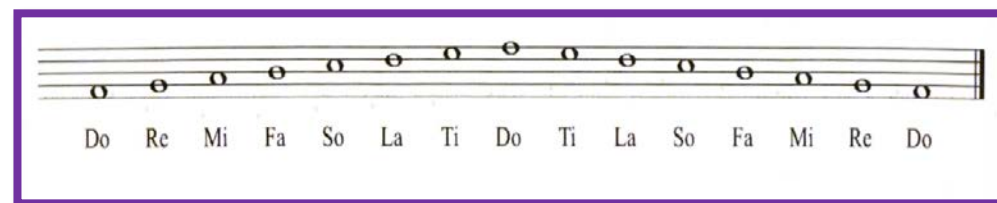

## 2. Diskantsleutel:

- ✓ 'n **Diskantsleutel** is die **groot simbool** wat **vooraan die notebalk** aangetref word
- ✓ Die **simbool** dui aan **watter toonhoogte gebruik** word:

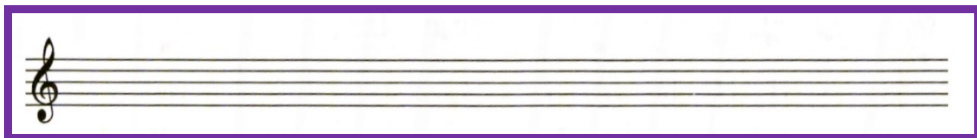

- ✓ Indien 'n **diskantsleutel vooraan die notebalke** geplaas word, dui dit aan dat **hoër toonhoogtes** gebruik word
- ✓ Dis dan ook moontlik om **nie net die solfa-name** te gebruik nie
- ✓ Ons gebruik dan die **eerste sewe letters van die alfabet** (A, B, C, D, E, F, G) ook om **elke noot 'n letternaam te gee**:

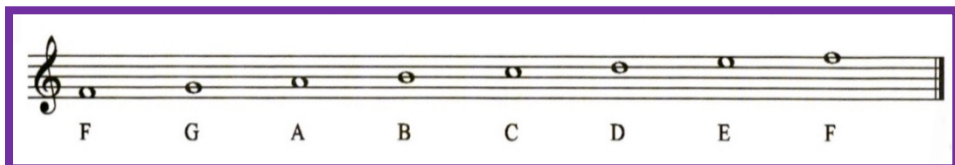

## UITVOERING EN MUSIEKSKEPPING:

Sing en ontleed die liedjie *Twinkle, twinkle little Star*

1. Almal sing op dieselfde toonhoogte
2. Sing dit volgende keer op solfa
3. Skryf die **letternaam** van elke noot bokant die betrokke noot neer

Do is C

Twinkle, twinkle little star, how I wonder what you are.

Up above the world so high, like a diamond in the sky.

Twinkle, twinkle little star, how I wonder what you are.

# KWARTAAL 1: DANS

## Eenheid 2: Dansimprovisasie en komposisie

### (Dansteorie en dansgeletterdheid geïntegreer)

#### Woordeskat

Maak seker jy verstaan jou kernwoorde!

Beskrywing	
• <b>Sekwens</b>	Bewegingsreeks
• <b>Danselemente</b>	Maniere van beweging om dans interessant te maak
• <b>Duur</b>	Die lengte of tydstip van iets
• <b>Tempo</b>	Die maatslag of ritme van bewegings
• <b>Aksent</b>	Die beklemtoonde of uitgeligde beweging

## Eenheid 2: Dansimprovisasie en komposisie

### (Danssoorte en dansgeletterdheid geïntegreer)

Voor ons begin:

In hierdie eenheid leer jy danselemente, wat dans lewe gee en bewegings interessant maak. Jy sal ook insig in improvisasie en komposisie kry

#### DIE DANSELEMENTE: RUIMTE, TYD, ENGERGIE/KRAG, VERHOUDINGS:

- **Dans** bestaan uit **verskillende stappe** wat in 'n **bepaalde orde saamgevoeg** word om 'n **sekwens van beweging** te vorm
- Om die **stappe interessant** te maak en 'n **vloeibare bewegingsekwens** te vorm, gebruik ons die **danselemente** om ons te help
- Hierdie **danselemente** maak die bewegings interessant om na te kyk

#### 1. Verkenning van danselemente: **RUIMTE**

- ✓ Die **ruimte-element** van dans **bestaan uit vorm, dimensie, vlak, rigting en bane**
- a) **Vorm** is hoe die **bewegings wys waaroor die dans gaan**
- b) **Dimensie** is hoe **groot of klein die beweging** is
- c) **Vlak** is **waar die beweging plaasvind**:
  - i. **Laag**: kruip en rol
  - ii. **Middel**: loop met gebuigde knieë
  - iii. **Hoog**: spring en klim
- d) **Rigting** is in **watter rigting die beweging** plaasvind
- e) **Baan** is die **pad waarlangs die beweging** plaasvind



**2. Verkenning van danselemente: TYD**

- ✓ Die **element van tyd** fokus op **hoe lank die bewegingsekwens** is, **hoe stadig of hoe vinnig** dit is en die **verskillende ritmes** van die sekwens
- ✓ Die **tydselement** behels **duur, tempo, aksent en frases** met **ritmiese passies**:
  - a) **Duur** is hoe **lank of kort** die bewegingsekwens is
  - b) **Tempo** toon hoe **vinnig of stadig** die beweging uitgevoer behoort te word
  - c) **Aksent** verwys na 'n **beweging in die sekwens** wat **uitgelig** word
  - d) **Frases** is die **verskillende dele** waarin die **beweging opgedeel** word

**3. Verkenning van danselemente: KRAG**

- ✓ Die **kragement** van dans verwys na die **vloei van energie** wanneer jy **beweeg** en die **gewig van die beweging**
- ✓ Die **gewig van die beweging** kan **lig of swaar** wees
- ✓ 'n **Ligte beweging** kan 'n **groot sprong deur die lug** wees
- ✓ 'n **Swaar beweging** kan 'n **voetestamp in 'n Zoeloe-dans** wees

**4. Verkenning van danselemente: VERHOUDINGS**

- ✓ In dans is **verhoudings belangrik** sodat jou **dans betekenis** het **vir die gehoor**
- ✓ Daar moet 'n **verhouding wees** tussen **jou as die danser** en die **dansbewegings wat jy uitvoer**
- ✓ Jy moet **die beweging WORD** wat jy uitvoer

## KWARTAAL 3: DRAMA

### Eenheid 1: Ontwikkel dramavaardighede

Voor ons begin:

Jy ontwikkel jou dramavaardighede deur 'n reeks aktiwiteite uit te voer

#### FISIESE ONTWIKKELING:

##### 1. Maak los en gereed vir beweging:

- ✓ Staan in 'n **kring** en **skud julle hande** en dan julle **voete**
- ✓ Trek soveel **snaakse gesigte** as wat jy kan terwyl jy jou **hande en voete skud**
- ✓ Spring **op en af**
- ✓ Haal **diep asem** en **reik na die plafon**. **Ontspan** en **hang slap vooroor**

##### 2. Vorm jou maat en bou vertroue:

- ✓ **Vorm jou maat** as 'n **standbeeld**, bv. balletdanser of ghitaarspeler
- ✓ Die **standbeeld** moet **hom/haar toelaat** om **gevorm te word**
- ✓ Ruil dan **rolle om**

##### 3. Gebruik narratiewe mimiek:

- ✓ **Begin baie stadig** met jou **maat** oor **iets praat**
- ✓ Maak **groot bewegings** om die **storie te illustreer**
- ✓ Jou **maat** moet **alles naboots** wat **jy doen en sê**
- ✓ Ruil **rolle om**

#### STEMONTWIKKELING:

##### 1. Oefen asembeheer, resonansie en artikulasie:

- ✓ Staan **regop** in 'n **ontspanne posisie**
- ✓ **Asem in** deur jou **neus** en **uit deur jou mond**, terwyl jy die **'s'-klank** maak
- ✓ Probeer om die **"s"-klank** so **lank moontlik te hou** totdat jou **asem op is**. Probeer **weer**, maar kyk of jy die **"s"-klank langer kan aanhou** as die eerste keer
- ✓ **Asem in** deur jou **neus** en sê **'aaa' op een noot** wanneer jy **uit asem**. Sê **dan 'oe'**
- ✓ Sê die **volgende woorde 'n paar keer** met 'n **ontspanne kakebeen**:

Pup ( <i>pap</i> )	—————>	Pub ( <i>phab</i> )
Bap ( <i>bêp</i> )	—————>	Bop ( <i>bôp</i> )
Pap ( <i>pêp</i> )	—————>	Pop ( <i>pôp</i> )
Pip ( <i>pip</i> )		

##### 2. Gebruik beelde en doen volg-lei-volg-bewegings:

- ✓ Maak of jy **onderwater swem**. **Bewegings** moet **stadig en vloeiend** wees
- ✓ Die **res van die klas** maak of hul **seewier** is en **beweeg** soos die **seestrome hul slinger**
- ✓ **Almal** moet **gelyk vorentoe en agtertoe** swaai
- ✓ **Moenie** moet aan **iemand anders raak** nie
- ✓ **Een leerder 'swem'** na 'n **ander toe**, tik hom op die **skouer** en **sê wat hy moet wees**, soos bv. 'n haai. Die maat moet dit dan **uitbeeld** en **doen weer dieselfde** met 'n volgende maat
- ✓ **Elkeen** moet **iets anders voorstel** totdat dit 'n **hele onderwatertoneel voorstel**

# KWARTAAL 1: VISUELE KUNSTE

## Eenheid 1: Skep in 2D

### Woordeskat

Maak seker jy verstaan jou kernwoorde!

	Beskrywing
• <b>Lyne</b>	Merke aangebring met jou potlood
• <b>Toon</b>	Skakering of tint van 'n kleur
• <b>Tekstuur</b>	Glad of grof
• <b>Kontras</b>	Wanneer twee goed verskillend is
• <b>Beklemtoning, fokuspunt</b>	Die plek waarheen jou oë getrek word
• <b>Waarnemingstekening</b>	Teken terwyl jy noukeurig na iets kyk
• <b>Rangskikking</b>	Die manier waarop goed georganiseer is

## Eenheid 1: Skep in 2D

Voor ons begin:

In hierdie eenheid sal jy 'n verskeidenheid media en tegnieke vorm, lyn, toon en tekstuur gebruik, verken en beskryf en kuns-elemente ondersoek en beskryf. Jy sal ook van ontwerpbeginsels, soos balans, kontras en beklemtoning leer en praktiese aktiwiteite doen

### KUNSELEMENTE EN ONTWERPBEGINSELS IN TEKENINGE:

- Kom ons kyk na die vier **kunselemente** wat ons gaan verken. Dit is:

☞ **Lyn**



☞ **Toon**



☞ **Tekstuur**

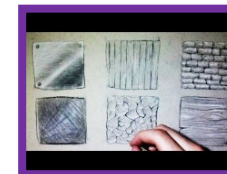

☞ **Vorm**

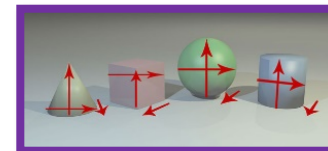

- Dit kan **gemaak word** deur jou **potlode** op **verskillende maniere te gebruik**
- Ons noem dit **merke aanbring**
- **Kontras** is wanneer  **twee dinge verskillend** is soos:

- ☞ *lig en donker*
- ☞ *groot en klein*
- ☞ *kort en lank*
- ☞ *glad en grof*



### WAARNEMINGSPROJEK:

- Wanneer ons **kunselemente** op **interessante manier** gebruik, kan ons **kontras** skep
- **Kontras** is die **verskil tussen twee goed**, soos:
  - ☞ Groot of klein
  - ☞ Glad of grof
  - ☞ Lig of donker
- **Beklemtoring** in 'n tekening is **die plek waarheen jou oë getrek** word wanneer jy na die tekening, kunswerk of foto kyk
- Dit word ook die **fokuspunt** genoem
- In die aktiwiteit het jy 'n **waarnemingstekening** van 'n rangskikking gemaak
- Ons noem dit 'n **waarnemingstekening**, omdat jy **baie sorgvuldig moet kyk wanneer jy teken**

## EENHEID 4: Veranderings in puberteit

### PUBERTEIT EN GESLAGSKONSTRUKTE

- Ons **groeï en ontwikkel** namate ons **ouer word**
- **In die stadium van jou lewe** ondervind jy **baie veranderings wat betref:**
  - 1) *Jou liggaam*
  - 2) *Jou gevoelens*
  - 3) *Hoe jy dink*
- Dit word **puberteit genoem** (wanneer **seuns mans** en **meisies vroue word**)
- **In elke gemeenskap** is daar **oortuigings** oor **hoe mans en vroue moet optree** en **hoe hulle verskil**, dit word **geslagskonstrukte** genoem
- Namate jy **gedurende puberteit 'n man of vrou word**, sal jy **sien hoe mense se houdings verander**

### FISIEKE EN EMOSIONELE VERANDERINGS

- Soos wat jy **deur puberteit gaan**, **verander** jy **liggaamlik** en **emosioneel**
- **Alle kinders** word **langer, sterker, swaarder en hariger**
- Jou **liggaamsreuk verander** ook en jy **kan puisies kry**
- **Tienderjariges** het **dikwels wisselende energie vlakke**, **soms vol energie** en **soms baie moeg**
- Die **emosionele veranderings** is **dikwels meer spanningsvol** as die **liggaamlike veranderings**
- Hierna volg 'n **paar normale emosionele veranderings:**
  - a) Jy **kan bekommerd voel** omdat **jou liggaam verander** en **jy van ander verskil**
  - b) Jy **begin anders dink** en raak **minder afhanklik van ouers** en **maats word belangriker**

- c) Die **gemeenskap** het **bepaalde verwagtinge** oor **hoe jy moet optree** as 'n man of 'n vrou
  - d) **Meeste tieners** ervaar **verwarrende gevoelens** en **veranderings in gemoedstemming**
- Die **fisieke** en **emosionele veranderings** word **veroorzaak deur hormoonveranderings** in jou liggaam
  - **Sommige** van die **veranderings** is **verskillend vir seuns en meisies**
  - Die **hormoon** wat **puberteit by meisies laat begin**, is **estrogeen** en **by seuns** is dit **testosteroon**

# GEVALLESTUDIE

## AMRITA SE STORIE

Soms, as ek in die spieël kyk, is ek teleurgesteld met die kleur van my vel, want ek dink ons samelewing vind blonde meisies met blou oë aantrekliker. Soms sê ek vir die mense by **Starbucks** my naam is Amy sodat hulle my nie tien keer hoef te vra hoe om my vreemde, moeilike uitspreekbare naam te spel nie. Soms wil ek **ineenkrimp** oor my familie se sterk Indiese aksente. Partykeer vra ek my maats doelbewus om te kom kuier voordat ma met aandete begin voorberei, sodat die huis nie soos speserye en kerrie ruik nie.

Selfs in 'n diverse plek soos die Kalifornië-baaigebied kan mens ontuis en anders as jou **portuurgroep** voel. As ek 'n slegte dag beleef, help dit egter om myself te herinner dat die geliefdes in my lewe inderdaad al hierdie dinge **hartlik aanneem** – my velkleur, my naam, my familieledede se aksente en die geur van my huis. Hierdie dinge behels 'n groot deel van my identiteit. Ek sou nooit kon raai dat my beste maats dink dat die kos wat my hele huis laat stink heerlijk ruik nie! Eintlik het hulle my familieledede **toegejuig** omdat hulle Engels met uitstekende grammatika praat, eerder as om met hul ongewone aksente te spot

Mense raak **verdiep** in die stories wat hulle vertel oor die betekenis van my naam, die talle Indiese vakansiedae en feeste, of die mitiese Hindoe-verhale. Dit maak my selfs trotser op my agtergrond. Die belangrikste is dat ek onthou dat al die dinge waaroor ek soms verleë voel, die **oppervlakkige** aspekte van my lewe is en dat dit meer **veelseggend** is om ander te wys dat ek 'n goeie hart en skerp verstand, eerder as 'n sekere naam of velkleur, het.

## KWARTAAL 1

### ONDERWERP: SELFONTWIKKELING IN DIE SAMELEWING

#### EENHEID 6: Groepsdruk

#### Woordeskat

Maak seker jy verstaan  
jou kernwoorde!

	Beskrywing
• <b>Groepsdruk</b>	'n Gevoel dat jy jou gedrag, houding of waardes moet verander om in te pas of te voel dat jy aanvaar word
• <b>Passief</b>	Gee maklik oor; staan nie op vir jou regte nie
• <b>Aggressief</b>	Probeer ander oorheers; onbeleefd, spottend of gewelddadig
• <b>Selfgeldend</b>	Staan op vir hul regte en lig hul menings sonder om aggressief te wees
• <b>Opbouend</b>	'n Positiewe bydrae tot karaktervorming
• <b>Beleefd</b>	Gedrag wat bedagsaam en eerbiedig is, en ander mense se regte in ag neem

#### EENHEID 6: Groepsdruk

- **Groepsdruk vind plaas** wanneer **jy voel** dat **jy jou gedrag, standpunte** en **waardes moet verander**, sodat **jy inpas** en **voel dat jy aanvaar word**
- Die **meeste mense wil graag inpas** en **deel van 'n groep wees**
- Mense **gee dikwels toe aan groepsdruk** omdat hulle **“koel” wil wees** of omdat **hulle nie weet hoe om uit 'n situasie te kom** nie

#### HOE GROEPSDRUK IEMAND KAN BEÏNVOED

- **Ons portuurgroep beïnvloed ons positief:**
  - 1) **Spoor ons aan** om aan **sport deel te neem**
  - 2) **Harder te studeer**
- **Of negatief:**
  1. Om te **drink**
  2. **Rook**
  3. **Seks** te hê
  4. Ander **af te knou**
  5. **Ouer mense oneerbiedig** te behandel
- Ons **word deur groepsdruk beïnvloed** omdat ons:
  - a) **Wil inpas** en **deel van die groep wil wees**
  - b) **Wil hê** ons **maats moet van ons hou**
  - c) **Nie wil hê ander moet dink** ons is **nie “koel” nie**
  - d) **Nuuskierig** is
  - e) **Glo dat almal dit doen**
  - f) **Nie weet hoe om uit die situasie te kom** nie

## TOEPASLIKE REAKSIËS OP DRUK

- Dis **moelik om dit wat die groep doen, teë te gaan**
- 'n **Paar maniere** waarop ons **groepsdruk kan beheer**, is om **te weet hoe om selfgeldend te wees** en om **hanteringsvaardighede te ontwikkel**

### 1. SELFELDING

✓ 'n **Selfgeldende persoon** is **iemand wat selfversekerd** is en wat **kan aandring op hulle regte sonder** om **aggressief** te wees

✓ **Selfgeldende gedrag** kan **help dat 'n persoon in beheer bly onder druk**

#### a) Passiewe mense

☞ **Aanvaar dinge** soos wat dit is

☞ Gee **maklik toe** aan **iemand anders se wil**

☞ **Stem saam** met wat ander wil doen

☞ **Staan nie op vir hulself** nie

☞ Laat **nie hul stem hoor** nie

☞ **Huiwer** om **op te tree**

#### b) Aggressiewe mense

☞ **Probeer** om **ander te oorheers**

☞ Kan **ongeskik, venynig** en **gewelddadig** wees

☞ Wil hul **eie wil afdwing**

☞ **Luister nie** na ander se **menings** nie

☞ **Betwis** ander mense se **opinies**

☞ **Vererg** hulself **maklik**

#### c) Selfgeldende mense

☞ **Staan op vir hul regte**, maar **respekteer nogtans** die **regte van ander**

☞ **Lug hul menings**, maar **luister ook na die van ander**

☞ Is **kalm en beleefd, selfs al stem hulle nie saam** nie

☞ **Reageer deur ontspanne te lyk**, met 'n **vriendelike uitdrukking** op hul gesig en maak **oogkontak**

### 2. HANTERINGSVAARDIGHEDE: OM SELFELDEND TE WEES

✓ Om **selfgeldend te wees** is die **beste manier** om **moeilike situasies te hanteer**

✓ Die **volgende hanteringsvaardighede** is **voorbeelde** van hoe om **moeilike situasies op 'n selfgeldende manier te hanteer**:

a) Jy kan 'n **grap** maak

b) Gee 'n **rede** hoekom **jy nie doen wat gevra word** nie

c) **Sê net "nee"** op 'n **selfgeldende** wyse, wees **ferm**

d) **Stel iets anders voor** om **te doen**

e) **Ignoreer** wat die **persoon sê** en **praat oor iets anders**

f) **Herhaal** wat **jy gesê het** en **moenie ingee** nie

g) Kom **uit die situasie uit**, **loop weg**

h) Kom **met maats ooreen** om **saam te staan** en **mekaar te ondersteun**

i) **Maak seker** jy het 'n **duidelike begrip** oor **wat jy as reg en verkeerd beskou**

j) **Praat met 'n maat of volwassene** wat **jy vertrou** wie jou **raad kan gee** oor **hoe om jouself te laat geld**

## VERSKIL OP OPBOUENDE MANIERE

- Ons **het die reg om van mening te verskil** of **"nee" te sê**, maar ons kan dit op 'n **opbouwende manier doen**
- Dis **belangrik dat ons leer** om op 'n **beleefde manier met iemand te verskil**
- Dit kan **help om verhoudings positief te hou**



- **Een so wyse** is om die **R-E-S-P-E-K-praat metode te gebruik** wanneer **jy met iemand verskil**:

**Respek** – moenie die ander persoon se idees of menings ignoreer of minag nie. Dis belangrik om respek te hê vir die ander persoon se standpunt

**Eerlik** – erken jou foute en wees eerlik oor die dinge wat jy dalk verkeerd gedoen het

**Saamstem** – probeer iets kry waaroor julle albei kan saamstem

**Persoonlik** – moenie iets as 'n persoonlike belediging beskou nie. Onthou dat julle van mening verskil en dat dit nie oor die persoon gaan nie

**Erkenning** – luister na wat die ander persoon sê en gee erkenning aan sy/haar standpunt, probeer dit begryp

**Kalm** – bly kalm en moenie toelaat dat jy kwaad word en skree nie

**Praat** – gebruik “ek”-stellings om te verduidelik hoe jy voel, wat jy dink en wat jy nodig het

## WAAR OM HULP TE SOEK

- Daar is **tye** wanneer ons **ons in moeilike situasies bevind** en **hulp nodig het**
- Dis **nie 'n skande** om **mense om hulp of raad te vra** nie
- **Buiten jou maats en betroubare volwassenes**, is daar **verskeie hulplyne** wat **jy kan skakel vir gratis raad en berading**
- Jy **kan hul kontakbesonderhede** in die **telefoongids, internet of biblioteek** kry
- **Name van sulke organisasies** is:
  - ☞ **LifeLine Suid-Afrika**
  - ☞ **loveLife**
  - ☞ **Kinderlyn Suid-Afrika**
  - ☞ **Narkotika Anoniem SA**
  - ☞ **SA Depressie- en Angs-groep**
  - ☞ **FAMSA (Familie- en Huweliksvereniging van SA)**

# Kwartaal 1

## Module 2: Kommunikasievaardighede

### Eenheid 2 – Grafiese kommunikasie

#### Kernwoorde

Maak seker jy  
verstaan jou  
kernwoorde!

Beskrywing	
• <b>Konvensies</b>	'n Manier om te werk te gaan of iets te doen wat as normaal en korrek aanvaar word
• <b>Vryhand</b>	Teken sonder om enige meganiese hulpmiddels te gebruik

### Eenheid 2 – Grafiese kommunikasie

- **Grafiese kommunikasie** is **nie** om sommer net **enige mooi tekening** te maak nie – daar word **konvensies** en **verskeie style en tegnieke** gebruik

#### KONVENSIES

- **Konvensies** sluit die **gebruik van simbole** in
- Dit sluit **ook die maniere** waarop **sekere lyne geteken word**, in
- Dit **word gebruik** sodat **almal wat die tekening sien**, die **inligting** daarin **verstaan** en dit **reg interpreteer**
- Dit **word gebruik** wanneer **werkstekeninge geskep** word

#### 1. **Buitelyne**

- ✓ Word **geteken** met **dik, donker en sterk lyne**
- ✓ Dit gee die **basiese vorm** van die **ontwerp** wat geteken word
- ✓ Dit is die **donkerste lyne** in die tekening

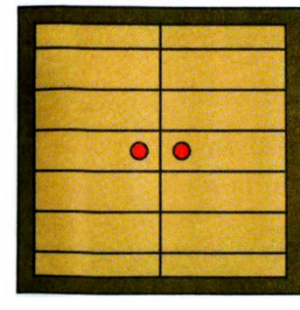

*Die buitelyne van die voorkant van 'n eenvoudige kas*

## 2. Konstruksielyne

- ✓ Dis **lyne wat jy teken** wanneer jy jou **tekening skep**, maar wat **nie in die finale illustrasie sigbaar** is nie
- ✓ Dit moet **baie dof** wees, teken dit met 'n **4H of 'n 6H potlood**
- ✓ Dit moet **maklik** wees om **uit te vee**
- ✓ **Hierdie lyne** kan **gebruik word** om **jou wys waar die middel van iets** is
- ✓ Dit kan **ook gebruik word** om **aan te wys** waar **ander elemente inpas** is wat **nie in die tekening ingesluit** is nie is nie

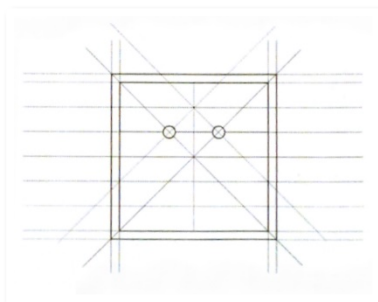

Ligte konstruksielyne word gebruik

- Potlode word gegradeer op 'n skaal van H tot B
- Jy gaan meestal HB gebruik
- H-gradering potlode gee fyn, skerp, dun lyne, wat selfs grys in plaas van swart kan lyk
- Potlode met 'n B-gradering gee sagte, gesmeerde, dowwe swart lyne

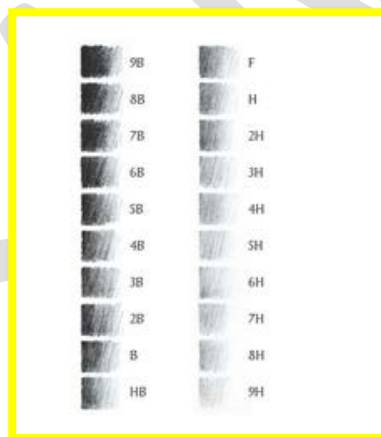

Potloodgraderingskaal

## 3. Verborgte lyne

- ✓ **Verborgte detail** toon **aspekte** van die **produkt** aan wat **nie sigbaar** is nie
- ✓ **Hierdie lyne** word as **kort gebroke lyne** geteken
- ✓ Wanneer 'n **onsigbare lyn met 'n sigbare lyn verbind**, moet die **eerste strepie aan die sigbare lyn raak**
- ✓ In die **tekening hieronder** is die **eerste tekening korrek** en die **tweede een** is **verkeerd**

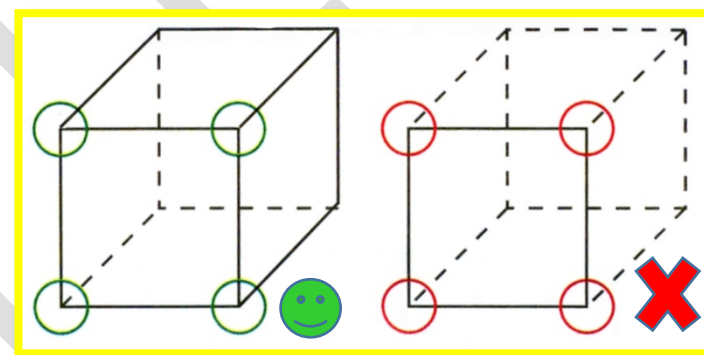

Gebruik gebroke lyne om 'n verborge sy van 'n vorm aan te toon

## 4. Skaal

- ✓ Dit die **verhouding** tussen die **grootte van 'n tekening** en die **grootte van die werklike voorwerp**
- ✓ In die **eerste tekening hieronder** word die **skaal aangedui** deur **te skryf hoe lank elke sy** van die **kubus moet wees** wanneer dit **gemaak** word
- ✓ In die **tweede tekening** word **aangedui** dat **1 meeteenheid gelyk is aan 100 meeteenhede** in die **werklike produk**
- ✓ As die **sy in die tekening 15mm** is, moet dit dus **15 x 100 mm** in die **werklike produk** wees, wat beteken dit sal **1,5 m** wees -  $(15 \times 100 = 1\,500 \text{ mm} = 1.5\text{m})$
- ✓ As jy **hierdie tekening gebruik om 'n kas te bou**, sal die **kas se sye** dus **1,5 m lank wees**

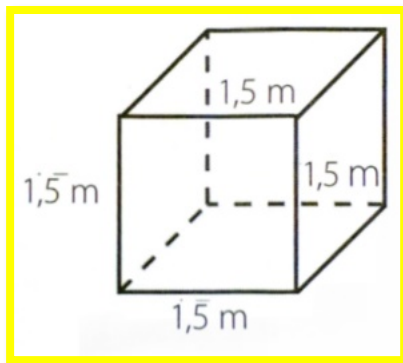

1. *Tekening waarop skaal aangedui word*

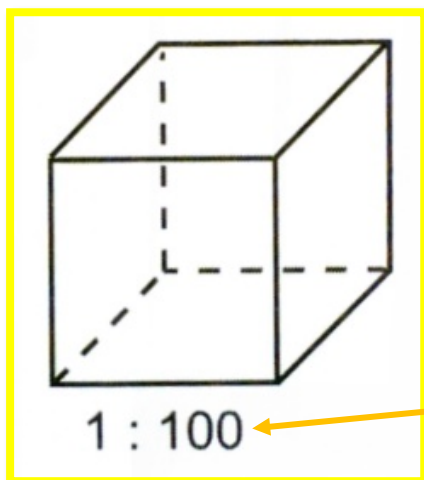

2. *Tekening op skaal*

### 5. Afmetings

- ✓ **Afmetings** is die **hoogte, breedte en lengte** van iets
- ✓ As iets **twee dimensioneel (2D)** is, het dit **slegs twee** van die **afmetings: hoogte en breedte**
- ✓ 'n **Vierkantige boks** lyk **dieselfde** as dit van die **kant** af **gesien word**, maar dit is **driedimensioneel (3D)** en het **hoogte, breedte en diepte**

### 6. Maatskrywing

- ✓ Dit **beteken** om **al die aspekte** in die **tekening in te sluit** wat **nodig is om die produk te bou**
- ✓ Dit is **dun, aaneenlopende lyne**
- ✓ Om **aan te dui** waar die **afmeting begin en eindig** word **twee lyne geteken** wat **nie aan die voorwerp raak** nie
- ✓ Dit word **geteken teen regte hoeke** op die **deel van die tekening** waarvan jy die **maatskrywings** doen
- ✓ Jy het **nie gewoonlik nodig** om die **meeteenheid** te **skryf nie**, aangesien die **konvensie** is om **mm** te gebruik
- ✓ Sou jy 'n **ander eenheid as mm** gebruik, **moet jy dit aantoon**

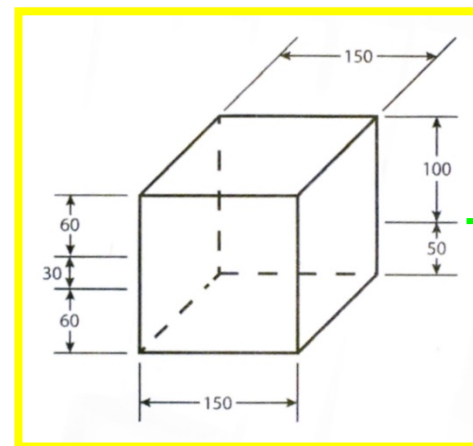

*Tekening met afmetings van 'n kas*